

## Договір оренди землі № 90

м. Чорноморськ

«08» листопада 2017 р.

ЧОРНОМОРСЬКА МІСЬКА РАДА ОДЕСЬКОЇ ОБЛАСТІ, ідентифікаційний код СДРПОУ 25932851, місцезнаходження: 68003, Одеська область, м. Чорноморськ, проспект Миру, будинок 33, дата та номер запису в Єдиному державному реєстрі про включення до Єдиного державного реєстру відомостей про юридичну особу – у разі, коли державна реєстрація юридичної особи була проведена до набрання чинності Законом України «Про державну реєстрацію юридичних осіб, фізичних осіб-підприємців та громадських формувань»: 20.06.1973 р., 02.04.2007 р., номер запису – № 1 554 120 0000 001777, в особі заступника міського голови Биченка Сергія Яковича, що діє на підставі Закону України «Про місцеве самоврядування в Україні», рішення Чорноморської міської ради Одеської області від 06.01.2016р. № 32-VII та від 12.03.2016 р. № 68-VII в подальшому іменується «Орендодавець», з однієї сторони, та Лебедева Катерина Григоріївна ідентифікаційний номер [REDACTED] паспорт серії [REDACTED] виданий [REDACTED] України в Одеській області від [REDACTED], зареєстрована за адресою: Одеська область, м. Чорноморськ, вул. [REDACTED], в подальшому іменується «Орендар», з другої сторони, уклали цей договір про нижченаведене:

### 1. Предмет договору.

1.1. «Орендодавець» на підставі Закону України «Про оренду землі» та рішення Чорноморської міської ради Одеської області від **22.09.2017 року № 269/76-VII** «Про затвердження технічної документації із землеустрою щодо встановлення (відновлення) меж земельної ділянки площею 0,0117 га в натурі (на місцевості) за адресою: Одеська область, м. Чорноморськ, проспект Миру, 9/82-Н з подальшою передачею в оренду Лебедеві К.Г.» надас, а «Орендар» приймає у строкове платне користування земельну ділянку, площею 0,0117 га *несільськогосподарського призначення, із земель житлової та громадської забудови (кадастровий номер 5110800000:02:028:0022)*, що знаходиться за адресою: **Одеська область, м. Чорноморськ, проспект Миру, 9/82-Н**, згідно з планом земельної ділянки, який є невід'ємною частиною договору.

### 2. Об'єкт оренди.

2.1. В оренду передається земельна ділянка загальною площею **0,0117 га**: всього земельних угідь 0,0117 га, в тому числі під соціально-культурними об'єктами – 0,0117 га.

2.2. На земельній ділянці розташовані об'єкти нерухомого майна – вбудоване-прибудоване приміщення з літнім майданчиком, які належить «Орендарю» на праві власності свідоцтво про придбання нерухомого майна від 19.04.2017р. посвідченого 19.04.2017р. приватним нотаріусом Чорноморського міського нотаріального округу Одеської області Шевченко В.М., Витяг з Державного реєстру речових прав на нерухоме майно про реєстрацію права власності від 19.04.2017р. номер запису про право власності: 20037066, реєстраційний номер об'єкта нерухомого майна: 1228148651108. Територія обладнана водопроводом, каналізацією, електропостачанням проїзд до земельної ділянки заасфальтовано.

2.3. Нормативна грошова оцінка земельної ділянки становить: **383 055,66 грн** (триста вісімдесят три тисячі п'ятдесят п'ять гривень 66 копійок) з урахуванням коефіцієнта індексації за 2016 рік, згідно витягу з технічної документації про нормативну грошову оцінку землі м. Чорноморська (м. Іллічівська), затвердженої рішенням Чорноморської міської ради Одеської області від 16.12.2011р. № 129-VI, виданого Міськрайонним управлінням в Овідіопольському районі та м. Чорноморську головного управління Держгеокадастру в Одеській області 27.10.2017р. року за № 893/0/220-17.

2.4. Недоліків, що можуть перешкоджати ефективному використанню земельної ділянки, яка передається в оренду -- не встановлено.

2.5. Інших особливостей об'єкту оренди, які можуть вплинути на орендні відносини – не встановлено.

### 3. Строк дії договору.

3.1. Зазначена земельна ділянка площею 0,0117 га, надається у користування «Орендарю» терміном на **15 (п'ятнадцять) років**.

3.2. Після закінчення строку дії договору «Орендар» має переважне право поновлення його на новий строк. У цьому разі, «Орендар» повинен не пізніше ніж за 60 днів до закінчення строку дії договору повідомити письмово «Орендодавця» про намір продовжити його дію.

### 4. Орендна плата.

4.1. Орендна плата за земельну ділянку площею 0,0117 га, розрахована у розмірі 3% від нормативної грошової оцінки цієї земельної ділянки та складає 11 491,67 грн (одинадцять тисяч чотириста дев'яносто одна гривня 67 копійок) на рік, згідно розрахунку, який додається та є невід'ємною частиною цього договору.

4.2. Розмір орендної плати встановлюється згідно норм Податкового кодексу України та рішення Чорноморської міської ради Одеської області, у відповідності до розрахунку розміру орендної плати та може збільшуватися Чорноморською міською радою в межах норм передбачених законодавством.

4.3. Орендна плата вноситься «Орендарем» у грошовій формі (у гривнях) за базовий податковий період, який встановлюється згідно норм Податкового кодексу України на рахунок

ОТРИМУВАЧ: УДКСУ м. Чорноморську Одеської області

КОД за ЄДРПОУ: 37914041

БАНК: ГУДКСУ в Одеській обл.

МФО: 828011

р/р 33211815700015, код платежу: 18010900

Орендна плата, враховуючи невикрачену, підлягає індексації відповідно до ст. 289 Податкового кодексу України.

4.4. «Орендар» не звільняється від орендної плати і сплачує її незалежно від результатів його господарської діяльності.

Умови цього договору щодо розміру орендної плати можуть бути змінені за згодою обох сторін, шляхом укладання відповідних угод, які будуть невід'ємними частинами цього договору, крім випадків:

- зміни розміру орендної плати, відповідно до чинного законодавства України;
- коригування «Грошової оцінки земель м. Чорноморська», яка затверджується рішенням Чорноморської міської ради Одеської області;
- зміни функціонального призначення будівлі або його частини.

У цих випадках розмір орендної плати змінюється «Орендодавцем» та в існуючий договір сторін зміна та доповнення з цього приводу не проводиться.

4.5. «Орендар» надає управлінню комунальної власності та земельних відносин Чорноморської міської ради Одеської області копію платіжного документу щодо внесення орендної плати за його вимогою.

4.6. У разі невнесення орендної плати у строки, визначені цим договором, справляється пеня, розмір якої визначається згідно з чинним законодавством. Пеня перераховується «Орендарем» на рахунок, зазначений в п.4.3. цього договору.

4.7. Орендна плата нараховується з дати укладання цього договору. Підставою для нарахування орендної плати за земельну ділянку є договір оренди землі.

### 5. Умови використання Орендарем земельної ділянки.

5.1. Земельна ділянка передається в оренду – **під існуючим прибудованим приміщенням з літнім майданчиком.**

5.2. Цільове призначення земельної ділянки - **В.03.07 - для будівництва та обслуговування будівель торгівлі.** Вид використання земельної ділянки: **під існуючим прибудованим приміщенням з літнім майданчиком.**

5.3. Умови збереження стану об'єкта оренди:

- забезпечення належного санітарного протипожежного, екологічного стану земельної ділянки, будинків і споруд, що розташовані на ній, та охорони зелених насаджень.

#### **6. Умови і строки передачі земельної ділянки в оренду.**

6.1. Передача земельної ділянки в оренду здійснюється на підставі п.1 ст.123 Земельного кодексу України.

6.2. Інших умов передачі земельної ділянки немає.

6.3. Об'єкт за договором оренди землі вважається переданим «Орендодавцем» «Орендареві» за актом приймання-передачі.

#### **7. Умови повернення земельної ділянки.**

7.1. Після припинення дії договору «Орендар» повертає «Орендодавцеві» земельну ділянку у стані, не гіршому порівняно з тим, у якому він одержав її в оренду, за актом приймання-передачі.

«Орендодавець» у разі погіршення корисних властивостей орендованої земельної ділянки, пов'язаних із зміною її стану, має право на відшкодування збитків у розмірі, визначеному сторонами. Якщо сторонами не досягнуто згоди про розмір відшкодування збитків, спір розглядується у судовому порядку.

7.2. Здійснені «Орендарем» без згоди «Орендодавця» витрати на поліпшення орендованої земельної ділянки, які неможливо відокремити без заподіяння шкоди цій ділянці, не підлягають відшкодуванню.

7.3. У разі необхідності здійснення заходів, спрямованих на охорону та поліпшення об'єкта оренди, до договору додається угода щодо відшкодування «Орендарю» витрат на такі заходи, відповідно до ст. 15 Закону України «Про оренду землі».

#### **8. Суборенда земельної ділянки.**

8.1. Орендована земельна ділянка або її частина може передаватися «Орендарем» у суборенду без зміни цільового призначення за письмовою згодою «Орендодавця».

8.2. Умови договору суборенди землі повинні обмежуватися умовами договору землі і не суперечити йому. Строк суборенди не може перевищувати строку, визначеного договором оренди землі. У разі припинення договору оренди чинність договору суборенди землі припиняється. Процедура оформлення договору суборенди здійснюється відповідно до законодавства.

8.3. Право суборенди землі підлягає державній реєстрації. За згодою сторін договір суборенди землі посвідчується нотаріально.

#### **9. Відомості про обмеження у використанні земельної ділянки.**

9.1. Відповідно до ст. ст. 100, 111 Земельного кодексу України та згідно Витягу з Державного земельного кадастру про земельну ділянку, наданого Відділом у м. Чорноморську Міськрайонного управління в Овідіопольському районі та м. Чорноморську Головного управління Держгеокадастру в Одеській області від 10.10.2017р. № НВ-5105285722017, відомості про обмеження у використанні земельної ділянки встановлені Порядком ведення Державного земельного кадастру, затвердженого Постановою Кабінету міністрів України від 17.10.2012р. № 1051, не зареєстровані.

9.2. Передача в оренду земельної ділянки не є підставою для припинення або зміни обмежень (обтяжень) та інших прав третіх осіб на цю ділянку.

#### **10. Інші права та обов'язки сторін.**

10.1. «Орендодавець» має право:



10.1.1. вимагати від «Орендаря» використання земельної ділянки за її цільовим призначенням згідно з п.5.1., 5.2. цього договору, додержання «Орендарем» екологічної безпеки землекористування та збереження родючості ґрунтів, державних стандартів, норм і правил, проектних рішень, місцевих правил забудови населених пунктів;

10.1.2. вимагати від «Орендаря» своєчасного внесення орендної плати;

10.1.3. вимагати дострокового розірвання договору у разі невиконання «Орендарем» його обов'язків, передбачених Законом України «Про оренду землі», Податковим кодексом України, цим договором, а також на підставах, визначених Земельним кодексом України та іншими законами України.

10.2. «Орендодавець» зобов'язаний:

10.2.1. передати у користування земельну ділянку у стані, що відповідає умовам договору оренди, та придатну для використання за цільовим призначенням;

10.2.2. здійснювати контроль за використанням земельної ділянки відповідно до її цільового призначення та умов її надання.

10.3. «Орендар» має право:

10.3.1. набувати права оренди земельної ділянки на підставах і в порядку, передбачених діючого законодавства України.

Право оренди земельної ділянки підлягає державній реєстрації відповідно до закону.

10.3.2. самостійно визначати напрями своєї господарської діяльності відповідно до призначення земельної ділянки та умов договору;

10.3.3. за інших рівних умов на переважне право на поновлення договору після закінчення строку його дії, за умови належного виконання обов'язків за цим договором.

10.4. «Орендар» зобов'язаний:

10.4.1. виконувати встановлені щодо об'єкта оренди зобов'язання, додержуватися вимог, встановлених Законом України «Про оренду землі», виконувати обов'язки відповідно до умов договору і Земельного кодексу України;

10.4.2. використовувати земельну ділянку відповідно до її цільового призначення, зазначеного в п.5.1., 5.2. договору, забезпечити належний санітарний, протипожежний, екологічний стан земельної ділянки, будинків і споруд, розташованих на ній;

10.4.3. сплачувати додаткові витрати на прибирання та очищення прилеглої території, забрудненої внаслідок його виробничої діяльності, або здійснювати прибирання власними силами і за рахунок власних коштів;

10.4.4. забезпечувати, у разі необхідності проведення ремонтно-будівельних або будівельних робіт, вільний доступ на земельну ділянку до інженерних комунікацій спеціалістів експлуатаційних служб та організацій, а також представників Чорноморської міської ради Одеської області та її виконавчих органів і інших служб для здійснення контролю за використанням земельної ділянки;

10.4.5. повідомити в тижневий термін «Орендодавця» про відчуження будинків і споруд (або їх частин), розташованих на переданій в оренду земельній ділянці, переоформити документи на право подальшого користування земельною ділянкою, а також повідомити нового власника придбаних будівель чи споруд (їх частин) про необхідність оформлення відповідних документів на право оренди.

До переоформлення міською радою прав третіх осіб на користування земельною ділянкою, зазначеною в п.1 договору, або її частиною (при переході права власності на будинок, споруду або їх частини) орендна плата за земельну ділянку сплачується «Орендарем» за всю ділянку у повному обсязі;

10.4.6. за період після закінчення строку дії цього договору до його продовження або поновлення (укладання та державної реєстрації), орендна плата сплачується «Орендарем» за всю ділянку у повному обсязі;

10.4.7. відшкодувати «Орендодавцеві» шкоду, заподіяну земельній ділянці діями або бездіяльністю «Орендаря», що спричинили деградацію, виснаження, забруднення земельної ділянки;

10.4.8. у п'ятиденний строк після державної реєстрації права оренди земельної ділянки, надати копію договору відповідному органу податків і зборів;

10.4.9. застрахувати орендовану земельну ділянку (далі—об'єкт оренди), який повинен бути застрахованим на весь термін дії цього договору;

10.4.10. у трьохденний термін після державної реєстрації права оренди надати копію договору страхування об'єкту оренди до управління комунальної власності та земельних відносин Чорноморської міської ради Одеської області (далі—управління), а також надавати до управління копії договорів страхування об'єкту оренди, які підтверджують виконання вимог п. 10.4.9 цього договору;

10.4.11. здійснити благоустрій прилеглої території та у подальшому утримувати її у належному стані.

10.5. «орендарю» забороняється самовільне будівництво, реконструкція або перебудова існуючого об'єкта нерухомості без відома «Орендодавця»;

10.6. «Орендарю» забороняється відчуження, передача у заставу та внесення до статутного фонду права оренди земельної ділянки.

## **11. Ризик випадкового знищення або пошкодження об'єкта оренди чи його частини.**

11.1. Ризик випадкового знищення або пошкодження земельної ділянки, переданої в оренду, чи її частини покладається на «Орендаря» з моменту державної реєстрації права оренди.

## **12. Страхування об'єкту оренди.**

12.1. Згідно з цим договором об'єкт оренди підлягає страхуванню на весь період дії цього договору.

12.2. Страхування об'єкта оренди здійснює «Орендар», на користь «Орендодавця».

## **13. Зміна умов або розірвання договору.**

13.1. Зміни умов договору здійснюється у письмовій формі за взаємною згодою сторін.

13.2. Цей договір може бути достроково розірвано за взаємною згодою сторін.

На вимогу однієї із сторін договір може бути достроково розірваний за рішенням суду у разі невиконання сторонами їх обов'язків, встановлених п.п. 10.2., 10.4., 10.5 цього договору, передбачених Законом України «Про оренду землі», цим договором, у разі випадкового знищення чи пошкодження об'єктів оренди, яке суттєво перешкоджає передбаченому договором використанню земельної ділянки, а також на підставах, визначених Земельним кодексом України та іншими законами України.

У разі виникнення заборгованості по орендній платі за землю більш ніж 90 днів в поточному році «Орендодавець» в односторонньому порядку має право на дострокове розірвання цього договору за рішенням Чорноморської міської ради Одеської області. При прийнятті такого рішення «Орендар» не звільняється від сплати виниклої заборгованості та повинен сплатити її з урахуванням індексу інфляції та пені, відповідно до чинного законодавства.

13.3. Цей договір може бути достроково припинений на підставі ст. 31 Закону України «Про оренду землі», з мотивів суспільної необхідності, у порядку, встановленому законами України.

13.4. Реорганізація, злиття, приєднання юридичної особи – «Орендаря» не є підставою для зміни умов або розірвання договору.

13.5. Дія цього договору припиняється у випадку:

- закінчення терміну, який «Орендарю» було надано у використанні земельну ділянку;
- придбання «Орендарем» земельної ділянки у власність;
- викупу земельної ділянки для суспільних потреб або примусового відчуження земельної ділянки з мотивів суспільної необхідності в порядку, встановленому законом;
- ліквідації юридичної особи – «Орендаря»;
- не виконання «Орендарем» своїх зобов'язань.

Договір припиняється також в інших випадках, передбачених законом.

#### 14. Відповідальність сторін за невиконання або неналежне виконання договору.

14.1. «Орендар» несе цивільну, адміністративну або кримінальну відповідальність за порушення земельного законодавства згідно з законами України. За невиконання або неналежне виконання договору сторони несуть відповідальність відповідно до закону та цього договору.

14.2. У разі розірвання договору оренди землі з ініціативи «Орендаря» «Орендодавець» має право на отримання орендної плати за рік, якщо протягом зазначеного періоду не надійшло пропозицій від інших осіб на укладення договору оренди цієї ж земельної ділянки на тих самих умовах, за винятком випадків, коли розірвання договору було обумовлено невиконанням або неналежним виконанням «Орендодавцем» договірних зобов'язань, відповідно до ч. 2 ст. 32 Закону України «Про оренду землі».

14.3. Сторона, яка порушила зобов'язання, звільняється від відповідальності, якщо вона доведе, що це порушення сталося не з її вини.

#### 15. Прикінцеві положення.

15.1. Цей договір набирає чинності після його підписання сторонами та державної реєстрації права оренди земельної ділянки, відповідно до діючого законодавства України.

15.2. Цей договір укладено у 3-х примірниках, що мають однакову юридичну силу, один передається «Орендарію», другий – в управління комунальної власності та земельних відносин Чорноморської міської ради Одеської області, третій – в органі який здійснив державну реєстрацію права оренди.

15.3. Невід'ємними частинами договору є:

- схема земельної ділянки, яка передається в оренду/кадастровий план земельної ділянки з відображенням обмежень/обтяжень (у разі наявності обмежень/обтяжень);
- акт прийомки-передачі межових знаків на зберігання/акт встановлення(відновлення) меж земельної ділянки;
- акт приймання-передачі об'єкту оренди;
- розрахунок розміру орендної плати.

#### Реквізити сторін та підписи сторін.

«Орендодавець»

Чорноморська міська Рада Одеської області,

код за ЄДРПОУ: 25932851  
р/р 33211815700015,  
код платежу: 18010900 МФО 828011  
у ГУДКСУ у Одеській області  
місцезнаходження:  
68001 Одеська область, м. Чорноморськ,  
проспект Миру, 33

«Орендар»

Лебедєва Катерина Григоріївна,

ідентифікаційний номер [REDACTED],  
паспорт серії [REDACTED] виданий  
[REDACTED] у країні в  
Одеській області від [REDACTED],  
зарєєстрована за адресою:  
Одеська область,  
м. Чорноморськ, вул. [REDACTED]

Биченко Сергій Якович

Лебедєва Катерина Григоріївна

  
[Handwritten signature of Serhii Bichenko]  
[Handwritten signature of Kateryna Lebedeva]

[Handwritten signature of Kateryna Lebedeva]



Кадастровий номер: 5110800000:02:028:0022

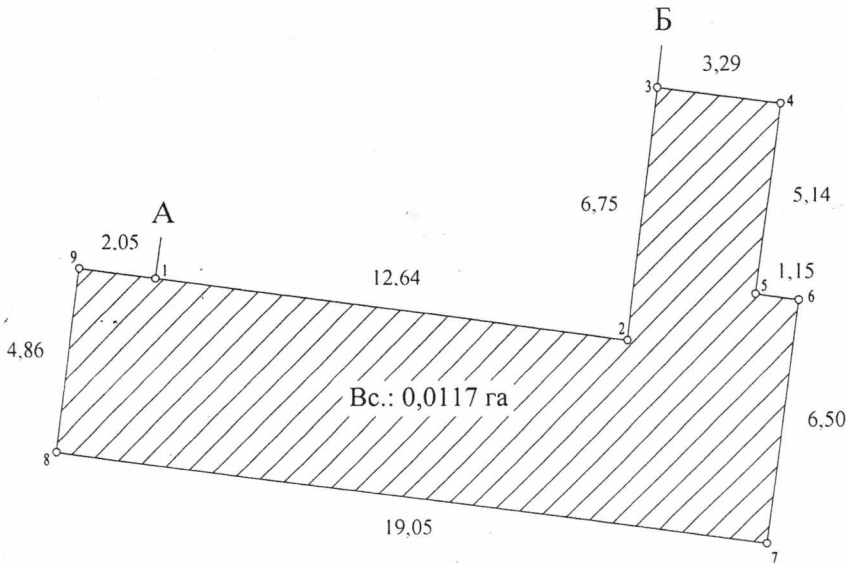

Каталог координат поворотних точок меж земельної ділянки

№ пункта	Відстань (м)	Координати в метрах	
		X	Y
1	12,640	5121726,170	3389180,820
2	6,750	5121724,520	3389193,350
3	3,290	5121731,220	3389194,160
4	5,140	5121730,820	3389197,430
5	1,150	5121725,720	3389196,760
6	6,500	5121725,570	3389197,900
7	19,050	5121719,130	3389197,050
8	4,860	5121721,620	3389178,160
9	2,050	5121726,440	3389178,790

ОПИС МЕЖ

А землі загального користування на території Чорноморської міської ради (житловий будинок № 9 по проспекту Миру)  
 Б землі загального користування на території Чорноморської міської ради  
 А

Експлікація земельних угідь

Всього земель, гектарів	Умови надання	Код КВЦПЗ	У тому числі за земельними угіддями, гектарів			
			Код згідно КВЗУ групи	підгрупи	Назва земельних угідь	Площа земельних угідь, га
Площа земельної ділянки	в оренду	В 03.03.07	008	03	Землі під соціально-культурними об'єктами	0,0117
0,0117						
В тому числі в зоні дії обмежень						

Масштаб 1 : 500

Вим. пп. №	Склала Дукач Ю.Л.						2017
	Одеська область, м. Чорноморськ, проспект Миру, 9/82-Н						
Підпис і дата	від існуючим прибудованим приміщенням з літнім майданчиком.						
	Встановлення (відновлення) меж земельної ділянки в натурі (на місцевості)			Стадія	Аркуш	Аркушів	
Пп. № ориг.	Кадастровий план земельної ділянки гр. Лебедевої Катерини Григоріївни			ВМ	1	1	
				ТОВ "Граунд-М"			

Креслила: Дукач Ю.Л. *[Signature]*

Формат А4

**АКТ**  
**приймки-передачі межових знаків на зберігання**

м. Чорноморськ

«25» 09 2017 р.

Ми, що нижче підписалися:

- Інженер-землевпорядник – Дукач Ю.Л.
- Власник/користувач земельної ділянки – гр. Лебедева Катерина Григоріївна

у присутності представників суміжних власників землі та землекористувачів склали цей акт про таке:

1. Межі земельної ділянки за кадастровим номером 5110800000:02:028:0022, яка знаходиться за адресою: Одеська область, м. Чорноморськ, проспект Миру, 9/82-Н, площею - 0,0117 га, наданої власнику/користувачу земельної ділянки гр. Лебедевій Катерині Григоріївні під існуючим прибудованим приміщенням з літнім майданчиком в оренду, які збігаються з штучними лінійними спорудами (фасадом будівлі), на бажання власника та відповідно пункту 3.8 «Інструкції про встановлення (відновлення) меж земельних ділянок в натурі (на місцевості) та їх закріплення межовими знаками» від 18.05.2010 року № 376 та ст. 56 Закону України "Про землеустрій", новими межовими знаками не закріплювались. Абрис додається.

2. Власник/користувач земельної ділянки претензій щодо меж та конфігурації земельної ділянки не має.

3. Власниками/користувачами суміжних земельних ділянок претензій до існуючих меж не заявлено.

4. Цей акт складений у трьох примірниках, один з яких додається до відповідної документації із землеустрою, другий зберігається в ТОВ «Граунд-М», третій – власнику/користувачу земельної ділянки.

Власник/користувач земельної ділянки:

  
(підпис)

К.Г. Лебедева

Виконавець робіт:



Ю.Л. Дукач



АКТ

ПРИЙОМУ – ПЕРЕДАЧІ ЗЕМЕЛЬНОЇ ДІЛЯНКИ

розташованої за адресою: Одеська область, м. Чорноморськ, проспект Миру, 9/82-Н

Орендодавець: ЧОРНОМОРСЬКА МІСЬКА РАДА ОДЕСЬКОЇ ОБЛАСТІ, ідентифікаційний код ЄДРПОУ 25932851, місцезнаходження: 68003, Одеська область, м. Чорноморськ, проспект Миру, будинок 33, дата та номер запису в Єдиному державному реєстрі про включення до Єдиного державного реєстру відомостей про юридичну особу – у разі, коли державна реєстрація юридичної особи була проведена до набрання чинності Законом України «Про державну реєстрацію юридичних осіб, фізичних осіб-підприємців та громадських формувань»: 20.06.1973 р., 02.04.2007 р., номер запису – № 1 554 120 0000 001777, в особі заступника міського голови Биченка Сергія Яковича, що діє на підставі Закону України «Про місцеве самоврядування в Україні», рішень Чорноморської міської ради Одеської області від 06.01.2016р. № 32-VII та від 12.03.2016 р. № 68-VII в подальшому іменується «Орендодавець», передає, а Орендар: Лебедева Катерина Григоріївна ідентифікаційний номер [REDACTED], паспорт серії [REDACTED] виданий [REDACTED] ДМС України в Одеській області від [REDACTED], зареєстрована за адресою: Одеська область, м. Чорноморськ, вул. [REDACTED], приймає земельну ділянку площею 0,0117 га, надану на підставі рішення сесії Чорноморської міської ради Одеської області від 22.09.2017 року № 269/76-VII, під існуючим прибудованим приміщенням з літнім майданчиком в оренду строком на 15 років, за адресою: Одеська область, м. Чорноморськ, проспект Миру, 9/82-Н, межі якої встановлені в натурі, згідно доданої схеми.

ОРЕНДОДАВЕЦЬ ЗДАВ:

ОРЕНДАР ПРИЙНЯВ:

Чорноморська міська Рада Одеської області,

Лебедева Катерина Григоріївна,

код за ЄДРПОУ: 25932851  
р/р 33211815700015,  
код платежу: 18010900 МФО 828011  
у ГУДКСУ у Одеській області  
місцезнаходження:  
68001 Одеська область, м. Чорноморськ,  
проспект Миру, 33

ідентифікаційний номер [REDACTED]  
паспорт серії [REDACTED] виданий  
[REDACTED] України в  
Одеській області від [REDACTED] р.,  
зареєстрована за адресою:  
Одеська область,  
м. Чорноморськ, вул. [REDACTED]

Биченко Сергій Якович

Лебедева Катерина Григоріївна



РОЗРАХУНОК

розміру орендної плати за земельну ділянку комунальної власності,  
грошова оцінка якої проведена,  
на **“08” листопада 2017 р.**

Категорія земель	Площа (кв.м)	Нормативна грошова оцінка земельної ділянки (грн.) з коефіцієнтом індексації	Добуток коефіцієнті в індексації грошової оцінки земельної ділянки за попередні роки (в межах населеного пункту)	Прийнятий для розрахунку розмір орендної плати, відсотків нормативної грошової оцінки земельної ділянки	Розмір орендної плати, грн/рік  (3%)	
У межах Чорноморської міської ради Одеської області	Землі житлової та громадської забудови	117	383055,66	-	3%	11491,67
Разом	Землі житлової та громадської забудови	117	383055,66	-	3%	11491,67
За межами	-	-	-	-	-	-
Разом	-	-	-	-	-	-
Усього	Землі житлової та громадської забудови	117	383055,66	-	3%	11491,67

Орендодавець



М.П.  
(за наявності печатки)

*(Handwritten signature)*  
(підпис)

Биченко С.Я.

Орендар

М.П.  
(за наявності печатки)

*(Handwritten signature)*  
(підпис)

Лебедева К.Г.